

ZMLUVA O DIELO A LICENČNÁ ZMLUVA

uzatvorená podľa s ust. § 91 a § 65 a nasl. zákona č. 185/2015 Z.z. – Autorský zákon

I. Zmluvné strany

Objednávateľ: Bratislavská organizácia cestovného ruchu
sídlo: Primaciálne nám. 1, 814 99 Bratislava 1
IČO: 42 259 088
DIČ: 2023399455
IČ DPH: SK 2023399455
registrácia: Ministerstvo dopravy a výstavby SR č. registrácie:
28351/2011/SCR a 16789/2012/SCR
bankové spojenie: ČSOB, a.s. Bratislava
číslo účtu: SK83 7500 0000 0040 1524 0996
v mene ktorého konajú: Ing. Mgr. Tomáš Koniar, PhD., výkonný riaditeľ
(ďalej len ako „Objednávateľ“)

a

Dodávateľ: Ing. arch. Tamara Závodná
sídlo: Koreničova 6, 811 03 Bratislava
IČO: 17 394 872
DIČ: 1024672121
IČ DPH: SK 1024672121
Spoločnosť zapísaná v Obchodnom registri Okresného súdu Bratislava I, oddiel Sro, vložka č. 101-10802
bankové spojenie: Tatra banka a.s.
číslo účtu: SK8411000000002629005609
v mene ktorého koná: Ing. arch. Tamara Závodná
(ďalej len ako „Dodávateľ“)

II. Úvodné ustanovenie

Dodávateľ bol Objednávateľom identifikovaný ako úspešný uchádzač verejného obstarávania na zabezpečenie architektonického návrhu konzultačného kútika v priestoroch turistického informačného centra Bratislavskej organizácie cestovného ruchu na Klobučníckej ulici 2 a jeho realizácie (dodanie a inštalácia) na základe Výzvy na predloženie ponuky postupom podľa § 117 zákona č. 343/2015 Z. z. o verejnom obstarávaní a o zmene a doplnení niektorých zákonov v znení neskorších predpisov zo dňa 24. 4. 2018.

III. Predmet plnenia

Predmetom plnenia na základe tejto zmluvy je:

1. **Architektonický návrh** konzultačného kútika v priestoroch turistického informačného centra na Klobučnickej 2 v Bratislave (ďalej len ako „Architektonický návrh“). Pôdorys informačného centra tvorí prílohu č. 1 k tejto zmluve.
Súčasťou plnenia je zameranie, projekčné práce, spracovanie grafického návrhu vybavenia interiéru vrátane konzultácií.
Cieľom Architektonického návrhu je vytvorenie priestorovo menšieho, napriek tomu plne funkčného pracovného priestoru odčlenením časti pôvodného pultového pracoviska a odstránením pracovného pultu. Zriadi sa tak separátny priestor, ktorý bude slúžiť ako konzultačný kútik.
2. **Realizácia Architektonického návrhu**, t.j. všetkých dodávok a prác vrátane odstránenia zabudovaného stola, dotiahnutia elektriny, vyspravenia obkladu po odstránení stola, polozenia koberca, dovozu a montáže nábytku (ďalej len ako „Realizácia Architektonického návrhu“).
Súčasťou plnenia je výber, dodanie a dohľad nad inštaláciou kancelárskeho nábytku a doplnkov, vrátane konzultácií a úprav návrhov podľa potrieb Objednávateľa.

IV. Práva a povinnosti Dodávateľa

1. Dodávateľ sa zaväzuje za podmienok uvedených v tejto zmluve vytvoriť pre Objednávateľa Architektonický návrh a uskutočniť Realizáciu Architektonického návrhu. Dodávateľ je pri vytvorení predmetu plnenia povinný postupovať samostatne v súčinnosti s Objednávateľom.
2. Dodávateľ sa zaväzuje, že bude pri plnení tejto zmluvy postupovať riadne, včas a s odbornou starostlivosťou, bude dodržiavať všeobecne záväzné právne predpisy, požiadavky Objednávateľa a ustanovenia tejto zmluvy. Dodávateľ sa ďalej zaväzuje, že Architektonický návrh bude realizovaný v primeranej kvalite.
3. Dodávateľ zodpovedá za to, že je výlučným nositeľom autorských práv k Architektonickému návrhu a Realizácie Architektonického návrhu a zodpovedá za to, že vytvorený, odovzdaný a realizovaný Architektonický návrh a Realizácia Architektonického návrhu sú v súlade s platnými právnymi predpismi, najmä Autorským zákonom. Architektonický návrh Realizácia Architektonického návrhu musia rešpektovať platné právne predpisy a práva tretích osôb. Dodávateľ sa zaväzuje nahradiť Objednávateľovi všetky náklady, ktoré Objednávateľovi vzniknú uplatňovaním nárokov tretích osôb v súvislosti s Architektonickým návrhom a Realizácia Architektonického návrhu a jeho použitím na základe licencie v zmysle čl. VI. tejto zmluvy.
4. Dodávateľ je povinný
 - a) vytvoriť Architektonický návrh v súlade s touto zmluvou a odovzdať ho Objednávateľovi najneskôr do 15. 12. 2020 a

- b) zabezpečiť Realizáciu Architektonického návrhu najneskôr do 30. 3. 2021
5. Odovzdanie a prevzatie Architektonického návrhu a Realizácie Architektonického návrhu bude potvrdené v Odovzdávacích protokoloch, ktoré podpíšu oprávnení zástupcovia oboch zmluvných strán.
 6. Zmluvné strany sa dohodli, že Dodávateľ poskytuje na plnenie dodané na základe tejto zmluvy záručnú dobu 2 roky odo dňa jeho dodania Objednávateľovi.

V.

Práva a povinnosti Objednávateľa

1. Objednávateľ sa zaväzuje riadne vytvorený Architektonický návrh a Realizáciu Architektonického návrhu prevziať a zaplatiť Dodávateľovi dohodnutú odmenu v zmysle čl. VII. tejto zmluvy.
2. Objednávateľ je povinný poskytnúť Dodávateľovi súčinnosť nevyhnutnú pre vytvorenie Architektonického návrhu a jeho realizáciu.
3. Objednávateľ je oprávnený reklamovať vady plnenia realizovaného na základe tejto zmluvy.
4. Objednávateľ je povinný do 3 pracovných dní po prevzatí Architektonického návrhu oznámiť Dodávateľovi svoje výhrady, príp. požiadavky na jeho opravu alebo úpravu. Dodávateľ je následne povinný vytknuté nedostatky odstrániť bez zbytočného odkladu, najneskôr do 2 pracovných dní.
5. Objednávateľ je povinný do 7 pracovných dní po prevzatí Realizácie Architektonického návrhu oznámiť Dodávateľovi svoje výhrady, príp. požiadavky na jej opravu alebo úpravu. Dodávateľ je následne povinný vytknuté nedostatky odstrániť bez zbytočného odkladu, časovo úmerne podľa rozsahu nedostatkov, resp. po vzájomnej dohode zmluvných strán.

VI.

Spôsob použitia Architektonického návrhu a rozsah licencie

1. Dodávateľ týmto v zmysle ustanovenia § 19 ods. 2 Autorského zákona udeľuje Objednávateľovi súhlas na použitie Architektonického návrhu a Realizácie Architektonického návrhu ako aj ich súčastí vytvorených na základe tejto zmluvy. Zmluvné strany sa výslovne dohodli, že licencia udelená v tejto zmluve je nevýhradná a vzťahuje sa na celý Architektonický návrh a Realizáciu Architektonického návrhu aj ktorúkoľvek ich časť.
2. Objednávateľ je oprávnený udeliť tretej osobe súhlas na použitie Architektonického návrhu a Realizácie architektonického návrhu v rozsahu udelenej licencie, s čím Dodávateľ vyjadruje svoj súhlas. Objednávateľ je tiež oprávnený postúpiť licenciu

zmluvou na tretie osoby, s čím Dodávateľ vyjadruje svoj súhlas, pričom nevyžaduje, aby ho Objednávateľ o postúpení licencie na tretie osoby a osobe postupníka informoval.

3. Dodávateľ udeľuje Objednávateľovi licenciu vo vecne, časovo a teritoriálne neobmedzenom rozsahu, bez možnosti jej odvolania.

VII. Odmena

1. Zmluvné strany sa dohodli na odmene za plnenie predmetu tejto zmluvy v sume **4.584,- EUR vrátane DPH**, t.j. 3.820,- EUR bez DPH a DPH v sume 764,- EUR (ďalej len "Odmena"). Dohodnutá Odmena je konečná a zahŕňa všetky náklady Dodávateľa, ktoré súvisia s plnením tejto zmluvy. Súčasťou Odmeny je aj odplata za prípadné opravy a úpravy predmetu plnenia realizované na základe tejto zmluvy po jeho dodaní.
2. Odmenu uhradí Objednávateľ po dodaní Architektonického návrhu a Realizácie Architektonického návrhu bezhotovostne na bankový účet Dodávateľa uvedený v čl. I. tejto zmluvy na základe faktúry Dodávateľa. Faktúra Dodávateľa musí spĺňať všetky náležitosti daňového a účtovného dokladu v zmysle všeobecne záväzných právnych predpisov, prílohou faktúry musí byť Odovzdávací protokol v zmysle čl. IV. bodu 5. tejto zmluvy. Lehota splatnosti faktúry je do 30 dní odo dňa jej doručenia Objednávateľovi, nie však skôr ako po odstránení nedostatkov a väd vytknutých Objednávateľom. V prípade, ak faktúra nebude vystavená v súlade s právnymi predpismi platnými v čase jej vystavenia alebo nebude obsahovať dohodnutú prílohu, Objednávateľ o tom upovedomí Dodávateľa. Pokiaľ Dodávateľ vady faktúry alebo jej prílohy neodstráni, splatnosť Odmeny, resp. faktúry neplynie.

VIII. Sankcie

1. Ak má predmet plnenia vady, môže Objednávateľ od tejto zmluvy odstúpiť, ak ich Dodávateľ neodstránil v dohodnutej lehote. Ak má predmet plnenia opakované vady alebo vadu, ktorá predstavuje podstatné porušenie tejto zmluvy, môže Objednávateľ od tejto zmluvy odstúpiť i bez poskytnutia lehoty na odstránenie.
2. Ak sa Dodávateľ dostane do omeškania s plnením tejto zmluvy, je povinný zaplatiť Objednávateľovi zmluvnú pokutu vo výške 0,03 % Odmeny podľa čl. VII. bodu 1. tejto zmluvy, a to za každý deň omeškania. V tomto prípade je Objednávateľ oprávnený tiež odstúpiť od tejto zmluvy.
3. Ak Dodávateľ neposkytne plnenie predmetu tejto zmluvy riadne alebo vo vyhovujúcej kvalite, pričom ide o podstatné porušenie tejto zmluvy, má Objednávateľ právo uplatniť si voči Dodávateľovi zmluvnú pokutu vo výške hodnoty dodaného plnenia, v súvislosti s ktorým došlo k porušeniu tejto zmluvy. Tým nie je dotknutý nárok Objednávateľa na náhradu škody.

6. Neoddeliteľnou súčasťou tejto zmluvy sú jej prílohy, a to:
Príloha č. 1 – pôdorys interiéru informačného centra.
7. Táto zmluva je vyhotovená v dvoch vyhotoveniach, pričom každá zmluvná strany po jej podpise oboma zmluvnými stranami dostane jedno vyhotovenie.
8. Zmluvné strany vyhlasujú, že táto zmluva plne zodpovedá ich skutočnej vôli, ktorú prejavili slobodne, vážne, určite a zrozumiteľne, bez omylu, bez akéhokoľvek psychického alebo fyzického nátlaku.
9. Zmluvné strany prehlasujú, že si zmluvu prečítali, jej obsahu porozumeli a na znak súhlasu s jej obsahom ju vlastnoručne podpísali.

V Bratislave dňa 30.11.2020

V Bratislave dňa 30.11.2020

Objednávateľ:

Dodávateľ:

Bratislavská organizácia

Ing. arch. Tamara Závodná





UMIESTNENIE KONZULTAČNÉHO STOLÍKA

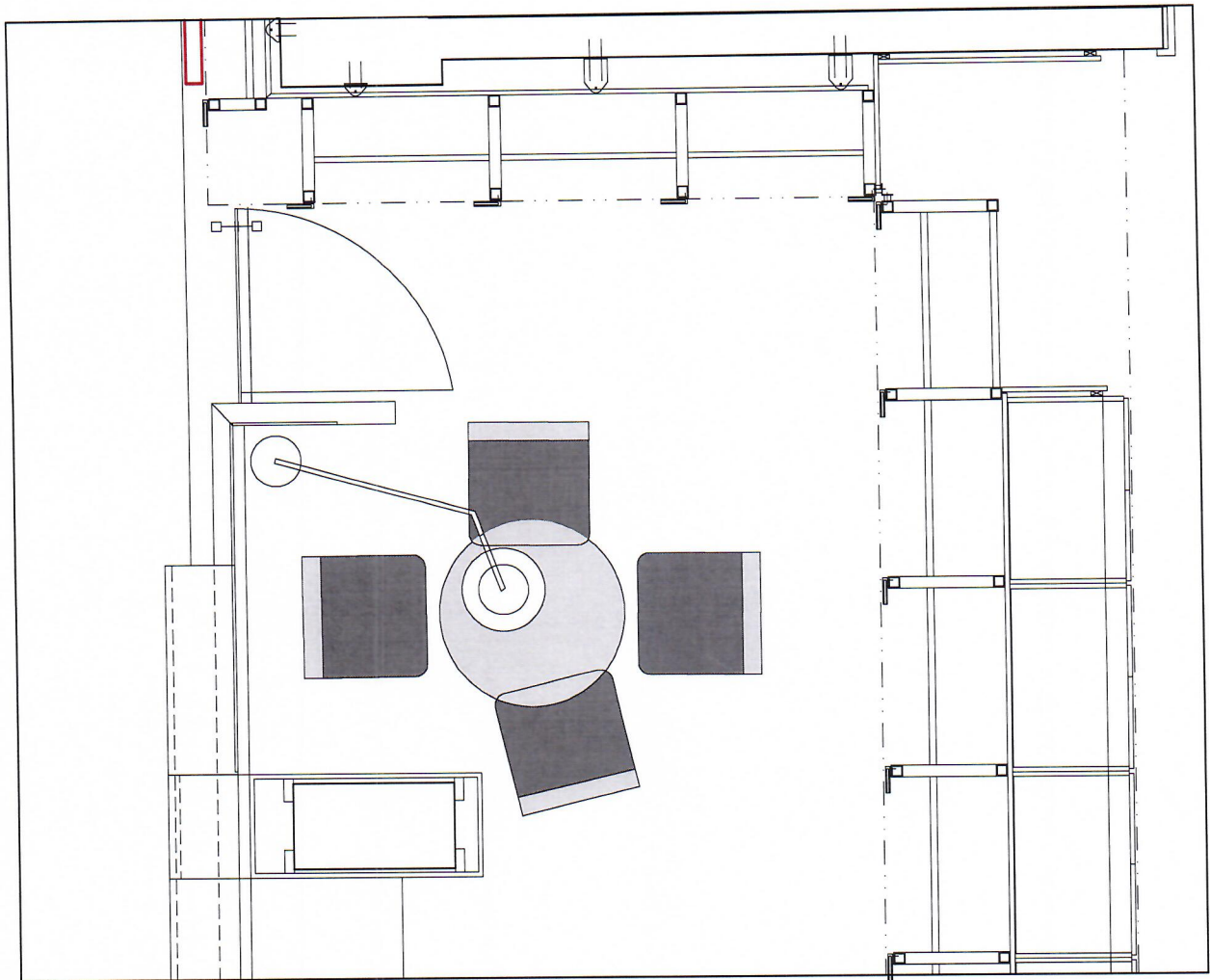

VÝBER PRVKOV:

1. STOL: YPSILON 4 TABLE, PRIEMER 79 cm/ VÝŠKA 74 cm

2. STOLIČKY: STACY - SLED , 51x53x80 cm - 4 ks

3. STROPNÁ LAMPA : ARTEMIDE - TOLOMEO STROPNÁ, ø 36 cm

AUTOR: ING.ARCH. TAMARA ZÁVODNÁ
VYPRACOVAL: ING.ARCH.JULIANA ČERNICKÁ

UMIESTNENIE STOLA
BRATISLAVA TOURIST BOARD

Názov zariadenovacieho prvku

Veľkosť

Farba

Počet kusov

Pendali - Ypsilon 4 table

Priemer 79 cm / v 74 cm

Zakončenie dosky

1

čierna

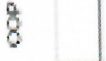
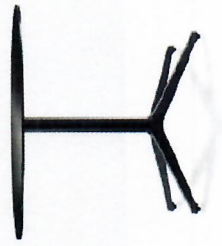

Farba nôh:
čierna

Aava - sled

53 x 52/v 78 cm

Farba povrchu

4

žltá

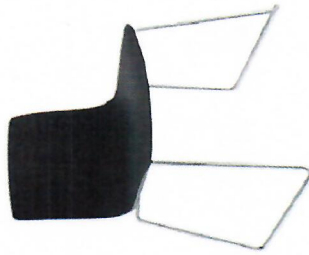

Kleuren Aava

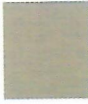

Farba nôh:
čierna

Artemide Tolomeo

Priemer tienidla 20-36 cm

1

Biela

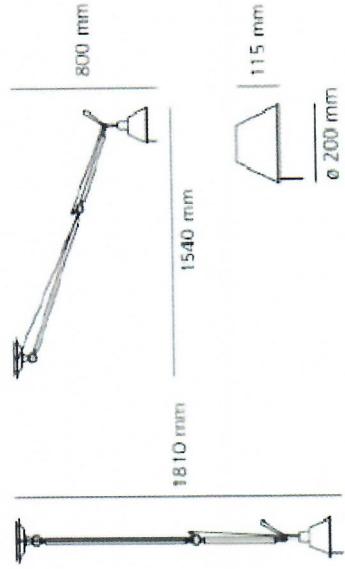

Farba tela:
strieborná